

Riscaldatori ad Acqua BlueHeat

Il comfort di casa per imbarcazioni e yacht

Un sistema di riscaldamento ad acqua Webasto non serve solo a riscaldare la cabina di un'imbarcazione a vela o motore, ma può anche fornire acqua calda sanitaria per la doccia e la cucina.

Thermo Top - la soluzione compatta

L'unità da 5 kW è la soluzione ideale per gran parte delle applicazioni nautiche. Design compatto, controllo della temperatura variabile, tecnologia affidabile e funzionamento silenzioso.

Thermo 90 ST - potente e versatile

Thermo 90 ST è fornito di un sofisticato sistema di comando, ha un'elevata potenza riscaldante, dimensioni compatte, tecnologia di assistenza di facile utilizzo ed è estremamente silenzioso.

DBW 2010/2016 - il classico robusto

L'unità più robusta disponibile sul mercato si è affermata nel corso di molti anni di impiego in campo nautico. Il sistema è inoltre particolarmente indicato per applicazioni che richiedono un'elevata potenza riscaldante essendo in grado di raggiungere i 16 kW.

Thermo 230 / 300 / 350 - per esigenze di elevata potenza riscaldante

Queste unità sono adatte per le imbarcazioni di più grandi dimensioni. Esse sono in grado di mantenere una temperatura confortevole in ogni parte dell'imbarcazione e non temono le condizioni climatiche più estreme. Nel caso in cui un singolo riscaldatore non fosse sufficiente, è possibile realizzare una combinazione di due unità.

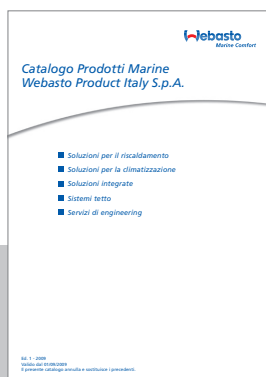

Per la gamma completa degli accessori Webasto si prega di consultare il Catalogo Prodotti Marine.

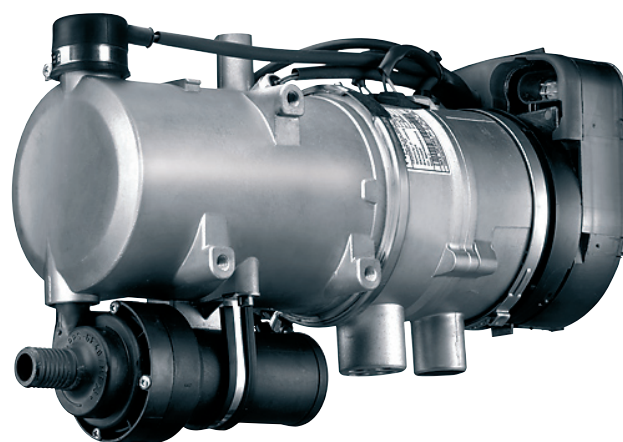

Vantaggi del prodotto:

- Comfort di riscaldamento come quello di casa
- Può essere utilizzato per riscaldare l'acqua sanitaria
- Installazione salva spazio in sala macchine
- Protezione automatica anti-surriscaldamento
- Design compatto
- Conforme alle attuali normative e standard nautici
- Distribuzione uniforme del calore attraverso radiatori e ventole
- Bassi consumi di carburante
- Eccellenti possibilità di abbinamento ai sistemi di climatizzazione Webasto Blue Cool



Timer digitale comfort

Esempio di installazione di un impianto di riscaldamento ad acqua BlueHeat:

- A** Unità di riscaldamento in sala macchine
- B** Boiler opzionale
- C** Radiatori in ogni cabina
- D** Comandi: semplici e intuitivi
- E** Pompa di circolazione
- F** Serbatoio acqua fresca
- G** Serbatoio carburante
- H** Scarico in acciaio inox

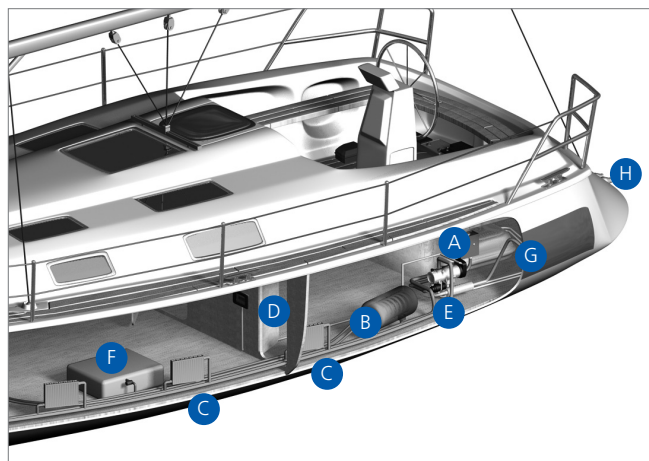

Specifiche tecniche:

Modello	Thermo Top E	Thermo Top C Thermo 50	Thermo 90 ST Marine*	DBW 2010** DBW 2016**	Thermo 230**	Thermo 300** Thermo 350**
Potenza calorifica (kW) Potenza ridotta/potenza piena	2.5 / 4.2	2.6 / 5.2 2.2 / 5.0	1.8-7.6 (modalità riscaldamento rapido 9.1)	11.6 16	23	30 35
Combustibile, consumi di combustibile (l/h) Potenza ridotta / potenza piena	Diesel, 0.30 / 0.45	0.30 / 0.63 0.27 / 0.60	Diesel, 0.19-0.90 (modalità riscaldamento rapido 1.1)	Diesel, 1.5 Diesel, 1.9	Diesel, 2.5	Diesel, 3.3 Diesel, 3.7
Tensione nominale (V)	12	12 24	12 / 24	12 / 24 12 / 24	24	24 24
Consumo di energia nominale (W) Potenza ridotta/potenza piena	32 / 37 (con pompa di circolazione)	32 / 42 (con pompa di circolazione) 34 / 50 (con pompa di circolazione)	37-83 (modalità riscaldamento rapido 90)	60 (senza pompa di circolazione) 90 (senza pompa di circolazione)	65 (senza pompa di circolazione)	100 (senza pompa di circolazione) 140 (senza pompa di circolazione)
Peso netto (kg)	2.9	3.2	4.8	14.5	19	19
L x D x H (mm)	214 x 106 x 168	214 x 106 x 168 237 x 106 x 193	314 x 133 x 232	584 x 205 x 228 584 x 205 x 228	610 x 246 x 220	610 x 246 x 220 610 x 246 x 220

* Thermo 90 ST ha una regolazione della temperatura senza sbalzi di potenza. **Valori a potenza piena.

I valori indicati implicano la tolleranza di circa +/-10% tipica dei riscaldatori. Le caratteristiche tecniche sono soggette a modifiche senza preavviso.



Passascafo Webasto



Silenziatore di scarico Webasto



Bocchette di uscita aria calda Webasto (HADS)

Informazioni - Installazione - Assistenza

Webasto Product Italy SpA
Strada Provinciale 39, Km 2
20060 Colturano (Mi)
Tel. +39 02 98032 900
Fax. +39 02 98032 991
marine@thermo.webasto.it

www.webasto-marine.com
www.webasto.it